

P L A T I N U M

TUNNEL CRATE WASHERS

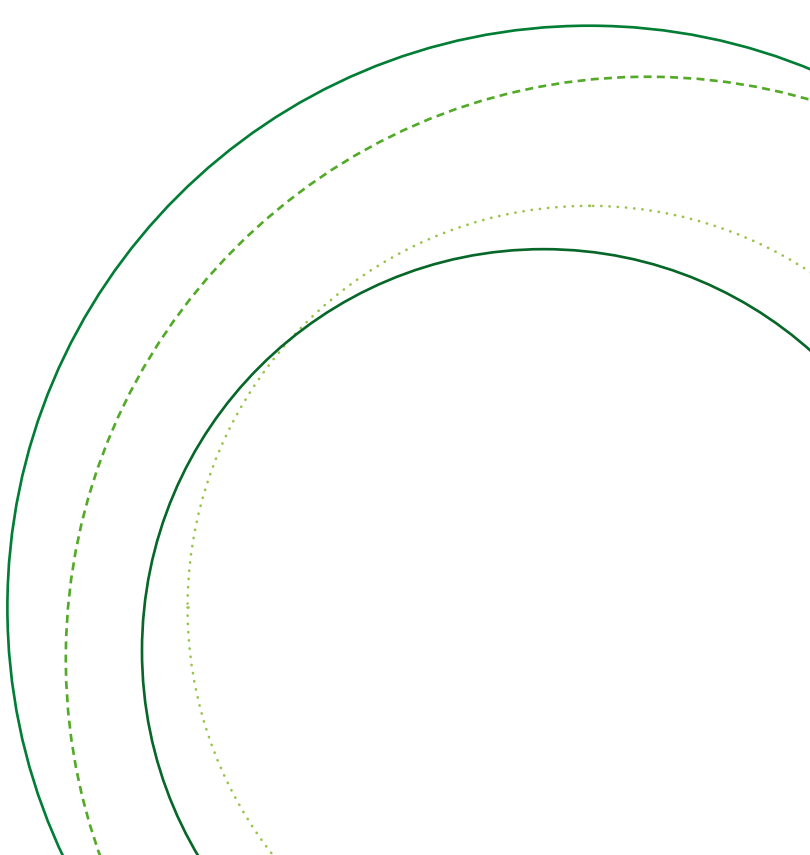



ELEVATE CAPACITÀ E LAVAGGIO PERFORMANTE

Lavaceste che permettono di far fronte alle diverse esigenze di lavaggio: ceste, contenitori, pentolame, tegami, utensili e tutti gli oggetti di normale uso nella preparazione del cibo di tutti i giorni. È la soluzione ideale per panetterie, pasticcerie e industria alimentare in genere che richiedono un carico di lavoro continuo. Grazie alla varietà di versioni disponibili ed alla possibilità di avere delle configurazioni personalizzate, ogni tipo di sporco potrà essere eliminato efficacemente con risultati pressoché immediati. La grande versatilità della nostra gamma di lavaceste permette la massima libertà di installazione nella zona lavaggio, al fine di poter operare con il minimo sforzo e impiego in qualsiasi ambiente.

Tutti i modelli possono disporre di caricamento destro o sinistro.

HIGH CAPACITY AND POWERFUL WASH

The range of PLATINUM tunnel crate washers can meet all requirements when it comes to wash crates, containers, pots, pans, utensils and all types of kitchenware used for food processing. They represent the ideal solution for bakeries, pastries and for the general food industry, which require a seamless flow of clean containers.

Thanks to all available versions and to the possibility to get personalized configurations, any kind of dirt can be immediately removed. Several options are available to provide the best fit into the wash area and minimize the need of efforts and labor.

Each model can be built for left or right loading.

CAPACITÉS ÉLEVÉES ET LAVAGE PERFORMANT

Les lave-cagettes PLATINUM permettent de répondre à toutes les exigences de lavage: cagettes, bacs et récipients, casseroles, poêles, ustensiles de cuisines et tous les objets utilisés pour la préparation alimentaire de tous les jours. Cette gamme représente la solution idéale pour les boulangeries, pâtisseries et l'industrie alimentaire en général qui demandent une charge de travail continue. Grâce à la variété des versions disponibles et à la possibilité d'en personnaliser les configurations, chaque type de saleté pourra être éliminé efficacement avec des résultats immédiats. La grande polyvalence de notre gamme de lave-cagettes permet une grande liberté d'installation dans la zone de lavage, afin de pouvoir travailler à moindre effort et dans n'importe quel environnement. Tous les modèles sont disponibles avec un chargement à droite ou à gauche.

HOHE LEISTUNGEN UND AUSGEZEICHNETE ERGEBNISSE

Korbspülmaschinen die unterschiedliche Waschanforderungen erfüllen können: Körbe, Behälter, Töpfe, Pfannen, Utensilien und alle üblichen Gegenstände zur Zubereitung von Lebensmitteln. Es ist die ideale Lösung für Bäckereien, Konditoreien und die Lebensmittelindustrie im Allgemeinen, die einen kontinuierlichen Arbeitsaufwand erfordern. Dank der Vielzahl der verfügbaren Versionen und der Möglichkeit personalisierte Lösungen und Konfigurationen zu haben, jede Art von Schmutz kann mit fast sofortigen Ergebnissen effektiv beseitigt werden.

Die große Vielseitigkeit unserer Korbspülmaschinen Produktpalette ermöglicht maximale Installationsfreiheit im Waschbereich, um mit minimalem Aufwand und Einsatz in jeder Umgebung arbeiten zu können.

Alle Modelle können mit links oder rechts ladung ausgestattet werden.

ALTA CAPACIDAD Y LIMPIEZA PODEROSA

La gama de lava cestas PLATINUM permite hacer frente a las diferentes exigencias de lavado: cestas, contenedores, ollas, cacerolas, utensilios, y todos los objetos de uso cotidiano en la preparación de la comida. Es la solución ideal para panaderías, confiterías y industria alimentaria en general que genera un flujo continuo de trabajo. Gracias a la variedad de versiones disponibles y la posibilidad de personalizar la configuración, cualquier tipo de suciedad se puede eliminar eficazmente con resultados casi inmediatos. La gran versatilidad de nuestra gama de lava cestas permite la máxima libertad de instalación en el área de lavado para operar con el mínimo esfuerzo y uso en cualquier entorno. Todos los modelos cuentan con carga derecha o izquierda.

ВЫСОКИЕ ОБЪЕМЫ И ЭФФЕКТИВНАЯ МОЙКА

Посудомоечные машины для корзин, которые позволяют справиться с различными потребностями мойки: корзины, контейнеры, кастрюли, сковородки, посуда и все предметы кухонной утвари, используемые в ежедневном приготовлении пищи. Это идеальное решение для пекарен, кондитерских и пищевой промышленности, требующих непрерывной работы. Благодаря разнообразию доступных моделей и возможности настроить конфигурацию, все виды загрязнений могут быть эффективно удалены с почти мгновенными результатами. Большая универсальность нашего ассортимента корзиномоющих машин обеспечивает максимальную свободу установки в зоне мойки, что позволяет работать с минимальными усилиями и для использования в любом помещении. Все модели могут иметь правую или левую загрузку.



CARATTERISTICHE TECNICHE IN COMUNE

- 1 Nuove porte in doppia parete isolate controbilanciate e provviste di sistema di sicurezza anticaduta
 - 2 Risciacquo
 - 3 Nuove maniglie ergonomiche
 - 4 Sistema THERMO BARRIER per un maggior benessere di utilizzo
 - 5 Mensola in entrata e paraspruzzi in entrata ed uscita macchina
- W Lavaggio Rinforzato
P Prelavaggio

COMMON TECHNICAL SPECIFICATIONS

- 1 Double-skin, insulated and counter-balanced doors, equipped with anti-fall safety device
 - 2 Rinse
 - 3 New ergonomic handles
 - 4 THERMO BARRIER system for comfort in use
 - 5 Inlet chute and splash-guard modules at both ends
- W Reinforced washing
P Pre-wash

CARACTERISTIQUES TECHNIQUES COMMUNES

- 1 Nouvelles portes en double paroi isolées et munies d'un système de sécurité anticadute
 - 2 Rinçage
 - 3 Nouvelles poignées ergonomiques
 - 4 Système THERMO BARRIER pour un meilleur confort d'utilisation
 - 5 Étagère d'entrée et SAS à l'entrée et à la sortie de la machine
- W Lavage renforcé
P Prélavage

GEMEINSAME TECHNISCHE EIGENSCHAFTEN

- 1 Doppelwandige, isolierte und ausbalancierte Türen mit Klemmsicherung
 - 2 Klarspülung
 - 3 Neue ergonomische Griffe
 - 4 THERMO BARRIER System
 - 5 Spritzschutz und Konsole am Eingang, Spritzschutz am Ausgang der Maschine
- W Waschzone
P Vorspülung

CARACTERISTICAS TECNICAS EN COMUN

- 1 Nueva puertas de doble pared aisladas, contrapesadas y equipadas con sistema de seguridad anticaída
 - 2 Aclarado
 - 3 Nuevas manijas ergonómicas
 - 4 Sistema THERMO BARRIER para una mayor comodidad de uso
 - 5 Módulo de entrada y módulos antisplacadura en entrada y salida
- W Lavado Reforzado
P Prelavado

ОБЩИЕ ТЕХНИЧЕСКИЕ ХАРАКТЕРИСТИКИ

- 1 НОВЫЕ ДВЕРИ С ДВОЙНОЙ СТЕНКОЙ ИЗОЛИРОВАНЫ, УРАВНОВЕШЕНЫ И ОСНАЩЕНЫ СИСТЕМОЙ БЕЗОПАСНОСТИ ОТ ПАДЕНИЯ
 - 2 ОПОЛАСКИВАНИЕ
 - 3 НОВЫЕ ЭРГОНОМИЧНЫЕ РУЧКИ
 - 4 СИСТЕМА ТЕРМО БАРЬЕР ДЛЯ НАИБОЛЬШЕГО КОМФОРТА ПРИ ЭКСПЛУАТАЦИИ
 - 5 ШТОРКИ ОТ БРЫЗГ НА ВХОДЕ И ВЫХОДЕ ИЗ АШИНЫ
- W УСИЛЕННАЯ МОЙКА
P ПРЕДВАРИТЕЛЬНАЯ МОЙКА

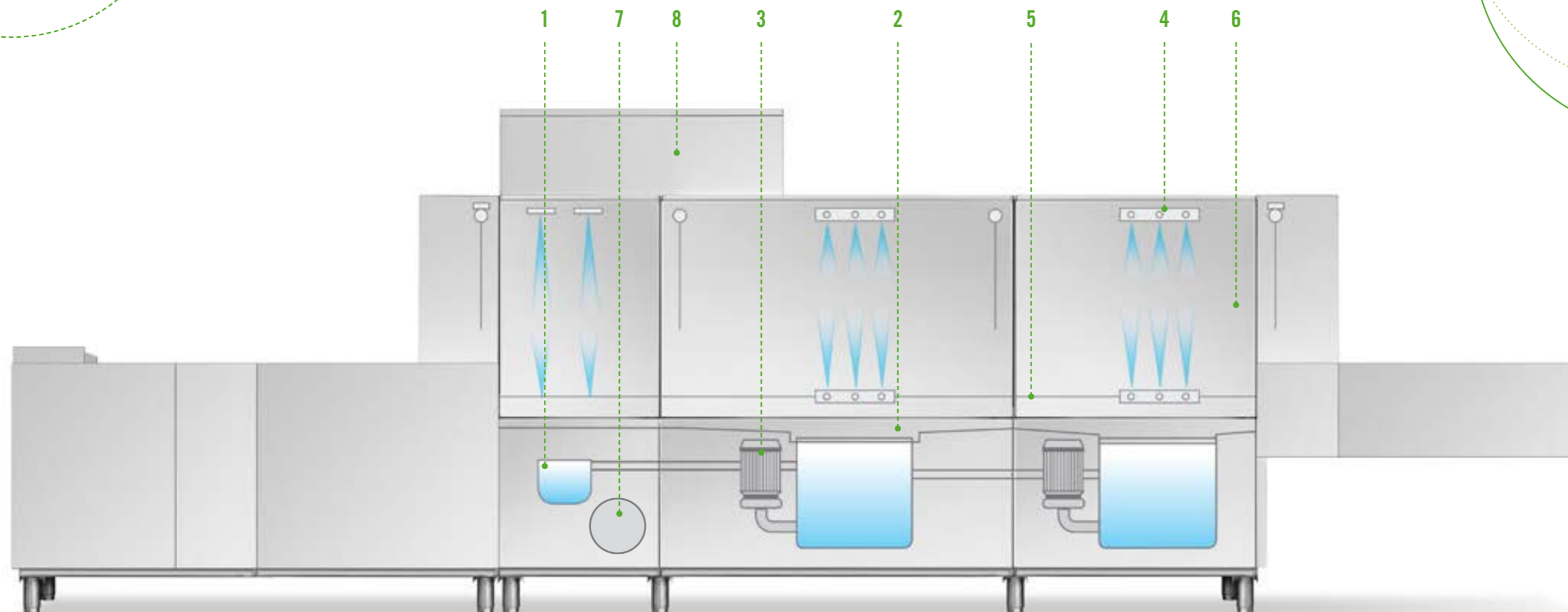
**CARATTERISTICHE TECNICHE**

- 1 Vasche ragiate ACID PROOF in acciaio inox AISI 316
- 2 Filtri CLEAN+
- 3 Pompe di lavaggio verticali, autopulenti e protette da sovraccarichi elettrici
- 4 Sistema CPF
- 5 Sistema di avanzamento a nastro con frizione incorporata
- 6 Economizzatori di utilizzo zona
- 7 Boiler ACID PROOF in acciaio inox AISI 316 isolati per ridurre le dispersioni termiche
- 8 Autotimer che disattiva il motore di trascinamento ed eventuali optional elettrici dopo un periodo preimpostato di inattività

TECHNICAL SPECIFICATIONS

- 1 ACID PROOF Radial wash tanks in AISI 316 stainless steel
- 2 CLEAN+ filters
- 3 Self-cleaning vertical wash pumps, protected from electrical overloads
- 4 CPF System
- 5 Belt advancement system with built-in clutch
- 6 Use economizer
- 7 AISI 316 stainless steel boilers ACID PROOF, fully insulated to reduce thermal loss
- 8 Autotimer switching off the rack conveyor motor and all electrical options after a pre-set lapse of inactivity

CARACTERISTIQUES TECHNIQUES

- 1 Cuves radiées ACID PROOF en acier inox 316
- 2 Filtres de cuve CLEAN+ d'extraction facile
- 3 Pompes de lavage verticales, autonettoyantes, protégées des surcharges électriques
- 4 Système CPF
- 5 Système d'avancement à convoyeur avec friction incorporée
- 6 Economiseurs de détergent
- 7 Surchauffeurs ACID PROOF en acier inox AISI 316, isolés pour limiter les dispersions thermiques
- 8 Autotimer qui désactive le moteur d'entraînement et les éventuelles options électriques après une période d'inactivité prédéfinie

TECHNISCHE EIGENSCHAFTEN

- 1 Gerundete Waschtank ACID PROOF aus Edelstahl AISI 316 (V4A)
- 2 CLEAN+Filter
- 3 Vertikal montierte und selbstreinigende Waschpumpen mit Überlastschutz
- 4 CPF System
- 5 Transportbandsystem mit integrierter Kupplung
- 6 Zonen-Economizer
- 7 Wärmeisolierter ACID PROOF Boiler aus AISI 316 Edelstahl (V4A) zur Reduzierung von Energieverlust
- 8 Programmierbarer Auto Timer der den Antrieb und eventuelle Optional Funktionen der Maschine nach einer voreingestellten Phase der Inaktivität deaktiviert

CARACTERISTICAS TECNICAS

- 1 Cubas radiadas ACID PROOF en acero inoxidable AISI 316
- 2 Filtros CLEAN+
- 3 Bombas de lavado verticales, autolimpiantes y protegidas contra las sobrecargas eléctricas
- 4 Sistema CPF
- 5 Sistema de avance a cinta con embrague incorporado
- 6 Economizadores de uso zona
- 7 Calderines ACID PROOF en acero inoxidable AISI 316 aislados para reducir las dispersiones de calor
- 8 Autotimer que desactiva el motor de arrastre y las opciones eléctricas al cabo de un periodo de inactividad prefijado

ТЕХНИЧЕСКИЕ ХАРАКТЕРИСТИКИ

- 1 Штампованная кислотоустойчивая ванна из нержавеющей стали AISI 316
- 2 Фильтры CLEAN+
- 3 Вертикальные самоочищающиеся моечные насосы защищены от электрических перегрузок
- 4 Система CPF
- 5 Система продвижения конвейера со встроенным сцеплением
- 6 Экономайзеры использования зоны
- 7 Кислотоустойчивые из нержавеющей стали AISI 316 изолированы для снижения тепловых потерь
- 8 Автотаймер отключает двигатель конвейера и любые дополнительные электрические опции после предварительно установленного периода бездействия

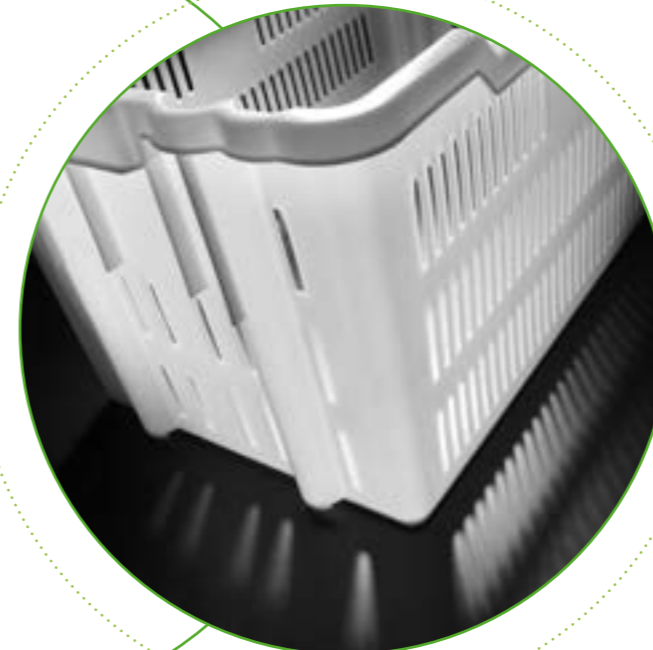
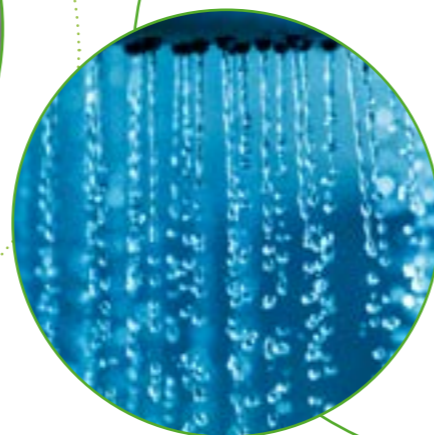

1 - THERMO BARRIER

Le nostre nuove porte di ultima concezione garantiscono un triplo vantaggio: miglior isolamento della camera di lavaggio per il mantenimento della temperatura, riduzione del consumo delle resistenze in vasca e meno vapore umido disperso nell'ambiente.

2 - CPF

Grazie a questo semplice congegno sarà facile regolare la pressione di prelavaggio e lavaggio a seconda delle proprie esigenze. Spostando la leva dedicata, si potrà di conseguenza aumentare o diminuire il flusso d'acqua degli ugelli di lavaggio inferiori e superiori.

3 - ACID PROOF

Le nostre macchine beneficiano della massima protezione contro gli agenti aggressivi e l'acqua salata grazie alla speciale composizione e qualità dell'acciaio utilizzato, non comune agli standard di mercato. L'acciaio AISI 316 trova maggior impiego infatti in determinate condizioni di temperatura e concentrazione di prodotto chimico.

1 - THERMO BARRIER

Our state-of-the-art doors offer three main advantages: improved insulation of the washing chamber to maintain a constant temperature, reduction of power consumptions for boiler heating elements, and a decrease of humid vapour dispersed in the environment.

2 - CPF

This simple device allows to easily adjust water pressure in the pre-wash or wash phase in accordance to one's needs. By pulling the dedicated lever, it is possible to decrease water flow through nozzles of upper/lower wash arms.

3 - ACID PROOF

Our machines benefit from maximum protection against aggressive cleaning agents and salty water, thanks to the special composition and quality of the steel used for construction, both outdoing market standards. AISI 316 steel is indeed mainly employed in specific conditions of temperature and chemicals concentrations.

1 - THERMO BARRIER

Nos nouvelles portes dernière génération ont 3 avantages: une meilleure isolation de la chambre de lavage pour la maintenir à température correcte, une réduction de la consommation des résistances de cuve et moins de vapeur dispersée dans l'environnement.

2 - CPF

Grâce à ce simple dispositif, il sera facile de régler la pression de pré-lavage et de lavage selon vos propres exigences. En déplaçant le levier dédié, on pourra augmenter ou diminuer le flux d'eau des gicleurs de lavage inférieurs et supérieurs.

3 - ACID PROOF

Nos machines bénéficient d'une protection maximale contre les agressions extérieures et l'eau saline grâce à la composition et à la qualité de l'acier utilisé, qualité peu utilisée sur le marché. L'acier inox AISI 316 est en effet un meilleur choix étant données les hautes températures et la concentration en produit chimique.

1 - THERMO BARRIER

Das neue Türdesign bietet drei entscheidende Vorteile: verbesserte Isolierung der Waschkammer für eine konstante Temperatur, Reduzierung des Energieverbrauchs für die Aufheizung der Waschzone, Reduzierung des Wrasenaustritts.

2 - CPF

Dank dieser Vorrichtung kann der Wasserdruck in der Vorwasch- oder Waschkammer entsprechend individueller Bedürfnisse eingestellt werden. Durch einfache Betätigung der vorgesehenen Vorrichtung ist es möglich, den Wasserfluss über die Düsen der oberen / unteren Spülarme zu verringern.

3 - ACID PROOF

Maximaler Schutz vor aggressiven Substanzen und salzhaltigem Wasser, dank der hohen Qualität des Edelstahls, welche weit über dem Marktstandard liegt. AISI 316 Edelstahl (V4A) wird hauptsächlich bei hohen Temperaturen sowie für den Einsatz von Säure und Chemie verwendet.

1 - THERMO BARRIER

Nuestras nuevas puertas de último diseño garantizan una triple ventaja: mejor aislamiento de la cámara de lavado para el mantenimiento de la temperatura, reducción del consumo de las resistencias en las cubas y una menor disipación energética en el ambiente.

2 - CPF

Gracias a este simple dispositivo el ajuste de la presión de prelavado y lavado será muy sencillo, dependiendo de sus propias exigencias. Moviendo la palanca dedicada, se podrá por lo tanto aumentar o disminuir el flujo de agua de las boquillas de lavado inferiores y superiores.

3 - ACID PROOF

Nuestras máquinas benefician de la máxima protección contra los agentes químicos agresivos y el agua salada gracias a su composición especial y a su calidad de acero utilizado que no es común a los estándares de mercado. De hecho, el acero AISI 316 encuentra mayor empleo en determinadas condiciones de temperatura y concentración de producto químico.

1 - ТЕРМО БАРЬЕР

наши новые двери последней модели обеспечивают тройное преимущество: лучшая изоляция моечной камеры для поддержания температуры, сокращение потребления тэнов в ванной и менее влажный пар при попадании в окружающую среду.

2 - CPF

благодаря этому простому устройству Вам будет легко регулировать давление предварительной и основной моек в зависимости от Ваших потребностей. Перемещая предназначенный для этого рычаг, Вы можете соответственно увеличить или уменьшить поток воды из нижних и верхних моечных форсунок

3 - ACID PROOF

ши машины максимально защищены от агрессивных сред и соленой воды благодаря специальному составу и качеству используемой стали, что не обычно для рыночных стандартов. Сталь AISI 316 находит наибольшее применение в определенных условиях температуры и концентрации химикатов.



4

4 - CLEAN+

Il sistema di filtrazione vasche PLATINUM garantisce 3 stadi di protezione: il primo filtro per la raccolta dello sporco più pesante, il secondo a tutta vasca per evitare la contaminazione dell'acqua ed il terzo corpo filtrante per proteggere i componenti.

5 - DDSS (PLL ONLY)

L'utilizzo di parte dell'acqua di risciacquo per il prelavaggio assicura un notevole risparmio in termini di prodotto chimico, oltretutto una migliore azione pretrattante per le stoviglie in entrata. L'acqua di prelavaggio risulta inoltre più pulita grazie a questo apporto.

6 - SMART DRIVE (PLL ONLY)

Per rispondere alle diverse esigenze di lavaggio le nostre macchine sfruttano la presenza di un motore di avanzamento ad inverter che offre ben 5 diverse velocità con SMART DRIVE. A seconda del grado di sporco da trattare, il cliente può scegliere quindi la soluzione più adatta.

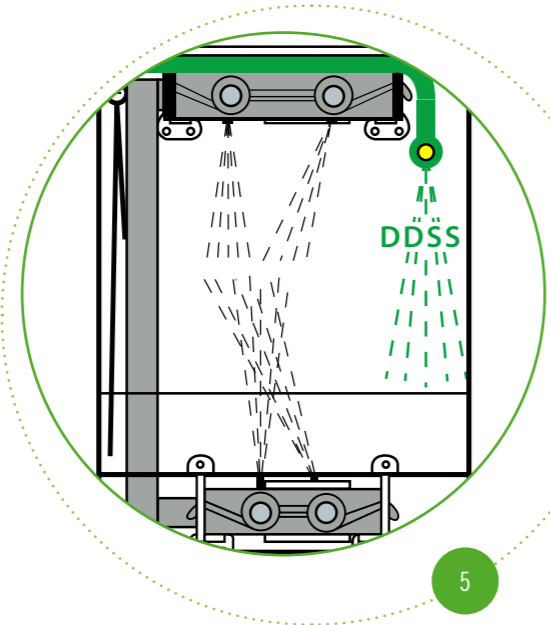

5

4 - CLEAN+

The tank filtration system by PLATINUM ensures 3 protection stages: the first removing persistent dirt, the second on the overall tank to prevent water contamination and a third filter system to protect components.

5 - DDSS (PLL ONLY)

Part of the rinse water is used for pre-wash, and the direct consequence is a significant saving in terms of chemicals, in addition to a more effective pretreatment for inlet crockery. Thanks to DDSS, prewash water is also cleaner.

6 - SMART DRIVE (PLL ONLY)

In order to fulfil different washing needs, our machines take advantage from an advancement motor system with inverter, featuring 5 different speed settings (with SMART DRIVE). According to the type and quantity of dirt to be removed, our clients can choose the most suitable solution.

**4 - CLEAN+**

Le système de filtration des cuves PLATINUM garantit 3 degrés de protection: le premier filtre récolte la saleté la plus importante, le second de toute la cuve pour éviter la contamination de l'eau et le troisième filtre protège les composants.

5 - DDSS (PLL ONLY)

L'utilisation d'une partie de l'eau de rinçage pour réaliser le pré-lavage assure une économie considérable en termes de produits chimiques, en plus d'une action pré-traitante supplémentaire pour la vaisselle entrant dans la machine. L'eau de pré-lavage est encore plus propre grâce à ce dispositif.

6 - SMART DRIVE (PLL ONLY)

Dans le but de répondre aux diverses exigences de lavage, nos machines bénéficient de la présence d'un moteur à avancement à inverter qui offre 5 vitesses avec SMART DRIVE. Selon le type de saleté à traiter, le client peut donc choisir la solution la plus adaptée.

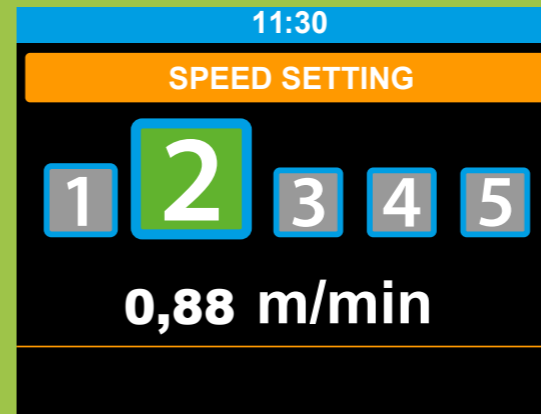

6

4 - CLEAN+

PLATINUM Tankfiltersystem mit 3 Schutzstufen: 1. Entfernen von Grobschmutz, 2. Vermeidung von Wasserverunreinigungen im Tank, 3. Schutz von Bauteilen.

5 - DDSS (PLL ONLY)

Ein Teil des Spülwassers wird über eine Umgehungsleitung in den Vorwaschtank geleitet. Der Vorteil ist eine signifikante Einsparung von Spülmittel und zusätzlich eine effektive Vorspülung des Geschirrs im Vorwaschtank.

6 - SMART DRIVE (PLL ONLY)

Um den verschiedenen Spülansprüchen gerecht zu werden, profitieren unsere Maschinen von einem fortschrittlichen Antriebssystem mit Geschwindigkeitsregler, einstellbar auf 5 verschiedene Geschwindigkeiten (mit SMART DRIVE). Je nach Art und Menge des zu entfernenden Schmutzes, kann die geeignete Geschwindigkeit gewählt werden.

4 - CLEAN+

El sistema de filtración de cubas PLATINUM garantiza 3 niveles de protección: el primer filtro para el recogido del sucio más importante, el segundo, que cubre toda la superficie, para evitar la contaminación del agua y el tercer cuerpo filtrante a protección de los componentes.

5 - DDSS (PLL ONLY)

El utilizzo de parte del agua de aclarado para el prelavado asegura un ahorro notable por lo que concierne el producto químico, además de una mejor acción pretrata para la vajilla en entrada. El agua de prelavado resulta también más limpia gracias a este aporte.

6 - SMART DRIVE (PLL ONLY)

Para contestar a las diferentes exigencias de lavado nuestras máquinas disfrutan de la presencia de un motor de arrastre a variador que ofrece hacia 5 distintas velocidades con SMART DRIVE. Según el nivel de sucio a tratar, el cliente puede así elegir la solución más apta.

**4 - CLEAN+**

системы фильтрации ванн PLATINUM обеспечивают 3 ступени защиты: первый фильтр для сбора основной грязи, второй - по всей ванной, чтобы предотвратить загрязнение воды, и третий фильтр для защиты компонентов.

5 - DDSS (PLL ONLY)

Использование части воды ополаскивания для предварительной мойки обеспечивает значительную экономию моющего средства, а также лучшее воздействие для предварительной обработки посуды на входе. Благодаря этому вода предварительной мойки значительно чище.

6 - SMART DRIVE (PLL ONLY)

Чтобы ответить на различные потребности мойки на наших машинах установлен инверторный двигатель подачи, который предлагает 5 различных скоростей для SMART DRIVE. Вы можете выбрать наиболее подходящее решение в зависимости от степени загрязнения посуды.

BASKET



AUTHENTIC MADE IN ITALY



PLV



PLL



PLL HD



CARATTERISTICHE DI SERIE

- Caratteristiche comuni precedentemente elencate
- Funzionamento completamente automatico
- Due velocità di avanzamento
- Pannello elettronico digitale per il monitoraggio continuo dei parametri di lavoro con tastiera a membrana IPX5
- Alimentazione elettrica o a vapore per i modelli PLV 2310, PLV 3010 e PLV 4010
- Sistema di trascinamento centrale che permette di lavare ceste di diversa larghezza, in più, il modello SPECIAL, grazie al pratico sistema di caricamento ceste dall'alto, permette l'operatività con una sola persona.
- Dimensioni massime ceste larghezza 510 mm / altezza 500 mm
- Tendine per separare le fasi di lavoro
- Pannello elettronico digitale per il monitoraggio continuo dei parametri di lavoro con tastiera a membrana IPX5
- Scarico centralizzato SC per i modelli PLV 2310 e PLV 2810.

STANDARD FEATURES

- Previously mentioned features
- Fully automatic operation
- 2 operating speeds
- Electronic panel with IPX5 membrane keyboard, ensuring a constant monitoring of operating parameters
- Electrical or steam-heated PLV 2310, PLV 3010 and PLV 4010
- Middle-rail system, perfect to wash crates of any width. In addition, SPECIAL model is equipped with an innovative top-down loading system allowing a "one-person-only" operation
- Crates max. width 510 mm / height 500 mm
- Anti-contamination curtains
- Electronic panel with IPX5 membrane keyboard, ensuring a constant monitoring of operating parameters
- Centralized drain SC for PLV 2310 and PLV 2810 models

CARACTERISTIQUES STANDARD

- Caractéristiques communes précédemment listées
- Fonctionnement complètement automatique
- Deux vitesses d'avancement
- Panneau électronique digital avec claviers à membrane IPX5 pour le suivi continu des paramètres de travail
- Alimentation électrique ou à vapeur pour modèles PLV 2310 PLV 3010-PLV 4010
- Système d'entraînement central qui permet de laver des cagettes de longueurs différentes. De plus, le modèle SPECIAL, grâce à un système très pratique de chargement des paniers par le haut, permet à une seule personne de réaliser cette tâche.
- Dimensions maximales des paniers de largeur 510 mm / hauteur 500 mm
- Rideaux de division des différentes phases de travail
- Panneau électronique digital avec touches à membrane IPX5 pour le contrôle continu des paramètres de travail
- Vidange centralisée SC pour modèles PLV 2310 et PLV 2810 PLV 3010 PLV 4010

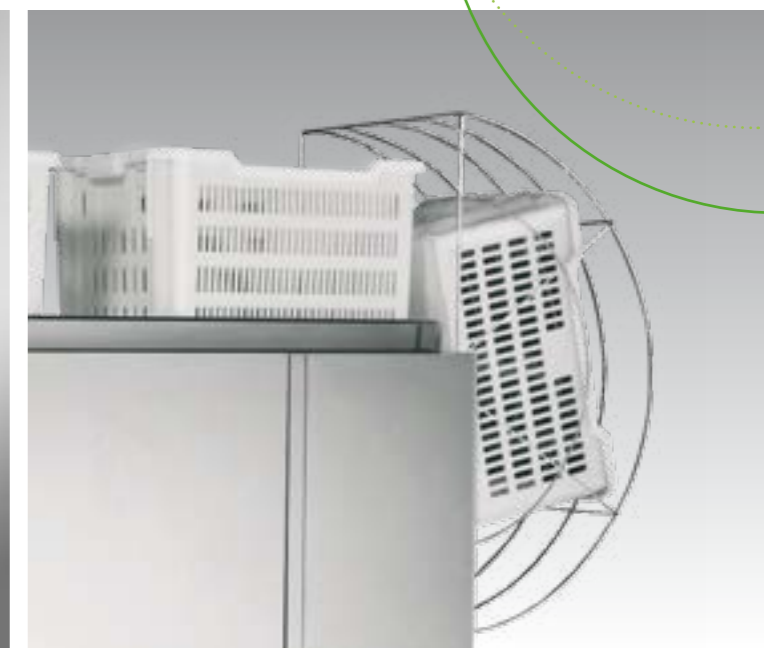

EIGENSCHAFTEN

- Bisher erwähnte Merkmale
- Vollautomatischer Betrieb
- Zwei Vorwärtsgeschwindigkeiten
- Digialelektronisches Panel zur kontinuierlichen Überwachung der Arbeitsparameter mit IPX5-Folientastatur
- Elektrisch- oder Dampfbeheizt für die Mod. PLV 2310 PLV 3010 PLV 4010
- Zentralantriebssystem, damit kann man Körbe mit verschiedener Breite waschen. Dazu hat das Model SPECIAL einen Überdacheinschub und damit braucht man einen einzigen Arbeiter.
- Max Korbmaße: Breite 510 mm / Höhe 500 mm
- Gardinen zum Trennen der Arbeitsgänge
- Digialelektronisches Panel zur kontinuierlichen Überwachung der Arbeitsparameter mit IPX5 Folientastatur
- Zentraler Abfluss für Modelle PLV 2310 und PLV 2810

CARACTERÍSTICAS TÉCNICAS

- Características comunes precedentemente listadas
- Funcionamiento totalmente automático
- Dos velocidades de avance
- Panel electrónico digital con teclados de membrana IPX5 para la motorización continua de los parametros de trabajo
- Alimentación eléctrica o a vapor para los modelos PLV 2310 PLV 3010 - PLV 4010
- Sistema de arrastre central que permite limpiar cestas de diferente anchura. Además, el modelo SPECIAL, gracias al sistema de carga de las cestas desde arriba, necesita la operación de una sola persona
- Dimensiones máximas cestas 510 mm de anchura / 500 mm de altura
- Cortinas para separar las fases de trabajo
- Pantalla electrónica digital con teclado a membrana IPX5, para la supervisión continua de los parámetros de trabajo
- Desagüe centralizado SC para los modelos PLV 2310 PLV 2810

СТАНДАРТНЫЕ ХАРАКТЕРИСТИКИ

- Общие вышеперечисленные характеристики
- Полностью автоматический режим работы
- Две скорости подачи
- Цифровая электронная панель с мембранной клавиатурой IPX5 для постоянного наблюдения за рабочими параметрами
- Электрический или паровой нагрев для моделей PLV 2310/PLV 3010/PLV 4010
- Система центрального продвижения ящиков позволяет мыть инвентарь различной ширины. Кроме того, благодаря системе загрузки корзин сверху, модель SPECIAL, позволяет производить работу одному оператору
- Максимальные габариты корзин: ширина 510 мм / высота 500 мм (800мм у PLV 2810)
- Разделительные шторы между секциями препятствуют перекрёстному загрязнению
- Цифровая электронная панель с мембранной клавиатурой IPX5 для постоянного наблюдения за рабочими параметрами
- Централизованный слив SC для PLV2310 и PLV2810

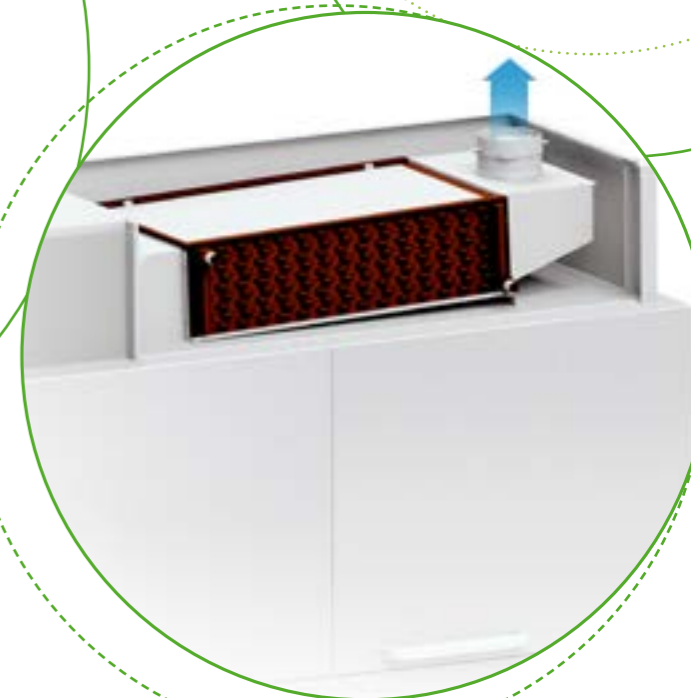
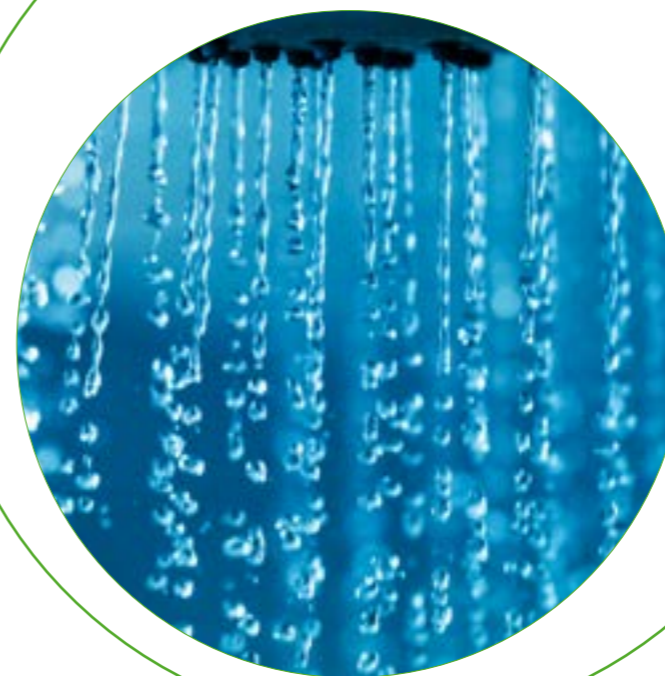

OPZIONI

- Nuove asciugature elettriche o a vapore in linea da 4,5 kW e 9 kW, su mensola e su stadio (con 2 turbine standard)
- Condensa vapori
- 3 recuperatori termici disponibili a seconda del modello richiesto (compatto – standard – con pompa di calore integrata)
- Dosatore detergente con sonda o centralina dosatori
- Pompa di aumento pressione
- Variatore di velocità
- Sistema di sicurezza idrica Break Tank
- Sistema di sicurezza DVGW
- Extra potenza in boiler
- Pompe lavaggio inox
- Isolamento termoacustico
- Spedizione in 2 o più parti per facilitare la movimentazione
- Scarico centralizzato SC per i modelli PLV 3010 e PLV 4010

OPTIONS

- New linear drying zone, electric or steam-heated, 4,5kw or 9Kw power, on shelf or dedicated module (with 2 standard turbo-blowers)
- Steam condenser (SC10)
- 3 available heat recovery systems (compact, standard or with built-in heat pump) to be chosen according to the type of machine
- Detergent dispenser with probe or dispensers kit
- Booster pump
- Speed adjuster
- Water pressure security system Break Tank
- Security device DVGW
- Extra power for boiler
- Stainless steel wash pumps
- Thermal and acoustic insulation
- Delivery in 2 or more parts for easy handling
- Centralized drain SC for PLV 3010 and PLV 4010 models

OPTIONS

- Nouveaux séchages électriques ou à vapeur, en ligne de 4,5kW et 9kW, sur étagère et sur module (avec 2 turbines standard)
- Condenseur de buées
- 3 récupérateurs thermiques disponibles selon le modèle demandé (compact – standard – avec pompe à chaleur intégrée)
- Doseur détergent à sonde ou unité doseurs
- Surpresseur
- Variateur de vitesse
- Système de sécurité hydrique Break Tank
- Système de sécurité DVGW
- Puissance supplémentaire dans le surchauffeur
- Pompe de lavage en inox
- Isolation thermo-acoustique
- Livraison en 2 parties ou plus pour faciliter la manipulation
- Vidange centralisée SC pour modèles PLV 3010 PLV 4010

OPTIONEN

- Neue gerade Trockenzone elektrisch oder dampfbeheizt, Heizleistung 4,5 kW oder 9 kW verfügbar. Auf Ausgangskonsolle oder auf Modul(2 Turbo-Gebläse)
- Dampfkondensator
- 3 Wärmerückgewinnungen je nach Maschinenmodell (kompakt - Standard - mit eingebauter Wärmepumpe)
- Spülmitteldosierung mit Leitwertfühler oder Zeitsteuerung
- Drucksteigerungspumpe
- Geschwindigkeitsregler
- Wassersicherheitssystem Break Tank
- Wassersicherheitssystem DVGW
- Erhöhte Boiler-Heizleistung
- Edelstahl Waschpumpen
- Wärme- und Geräuschisoliert
- Lieferung in 2 Teilen (optional auch weitere Teilungen möglich)
- Zentraler Abfluss für Modelle PLV 3010 und PLV 4010

OPCIONES

- Nuevos secados eléctricos o a vapor, en línea de 4,5 kW y 9 kW, suspendido o en módulo (con dos turbinas estándar) y a vapor
- Condensador de vapores (SC10)
- 3 recuperadores térmicos según el modelo requerido (compacto – estándar – con bomba de calor integrada)
- Dosificador detergente con sonda o unidad de dosificadores
- Bomba de refuerzo
- Variador de velocidad
- Sistema de seguridad hídrica Break Tank
- Sistema de seguridad DVGW
- Potencia adicional en el calderín
- Bombas de lavado en acero inoxidable
- Aislamiento térmico y acústico
- Expedición en 2 o más partes para facilitar la manipulación de la máquina
- Desagüe centralizado SC para los modelos PLV 3010 PLV 4010

ОПЦИИ

- Новые сушилки мощностью 4,5кВт или 9кВт - навесные или на отдельном модуле (с двумя турбо-обдувом)
- Пароконденсатор (SC10)
- 3 варианта теплорекуператоров (компактный, стандартный, или со встроенным тепловым насосом) на выбор исходя из модели машины
- Дозатор моющего средства с зондом или набор дозаторов моющего и ополаскивающего средств
- Насос увеличенной мощности
- Ааратор скорости
- Система безопасности давления воды Брейк-танк
- Устройство безопасности DVGW
- дополнительные ТЭНы в бойлере
- Моющий насос из нерж. стали
- Дополнительная термо-акустическая изоляция
- Отгрузка машины 2 или более частями, для удобства транспортировки и монтажа.
- SC для моделей PLV 3010, PLV 4010 - централизованный слив

BASKET

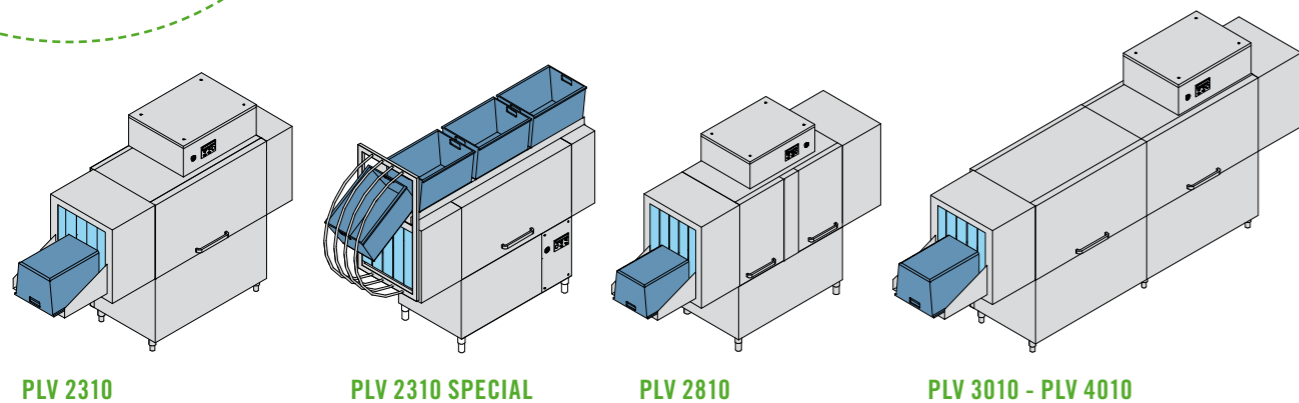

PLV 2310

PLV 2310 SPECIAL

PLV 2810

PLV 3010 - PLV 4010

	H max	min < L1 < max	min < L2 < max	Depth max
PLV 3010 - PLV 4010	500	400 < L1 < 510	400* < L2 < 510	600
PLV 3010 - PLV 4010 + DRYER	500	400 < L1 < 510	400* < L2 < 510	600
PLV 2810	800	400 < L1 < 510	400* < L2 < 510	600
PLV 2310 Special	DIAGRAM	400 < L1 < 470	400* < L2 < 510	600
PLV 3010 Special	DIAGRAM	400 < L1 < 470	400* < L2 < 510	600
PLV 4010 Special	DIAGRAM	400 < L1 < 470	400* < L2 < 510	600

* verificare con il produttore / verify with the manufacturer / vérifier avec le producteur / Erkundigen Sie sich beim Hersteller / verificar con el fabricante / уточняйте у производителя

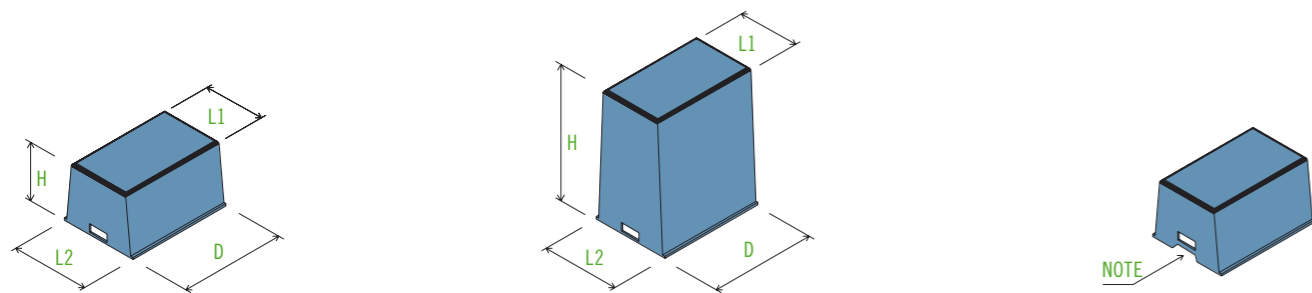

NOTE: In caso di ceste con dimensioni o maniglie particolari, vi preghiamo di contattare il nostro servizio tecnico / Should you need to wash baskets with non-standard handles or dimensions, please contact our technical department / En cas de cagettes de dimensions ou de poignées différentes, veuillez contacter notre service technique / Im Fall von Kisten mit besondere Maße oder Griff, setzen Sie sich bitte mit unserer technischen Abteilung im Verbindung / En caso de cestas con dimensiones o manijas diferentes, rogamos se pongan en contacto con nuestro servicio técnico / В случае необходимости работы с ящиками других размеров или иными ручками, просьба связаться с нашей технической службой для консультации

OPTIONAL DRYERS

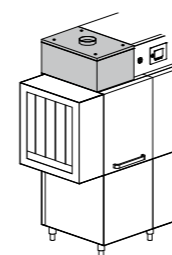
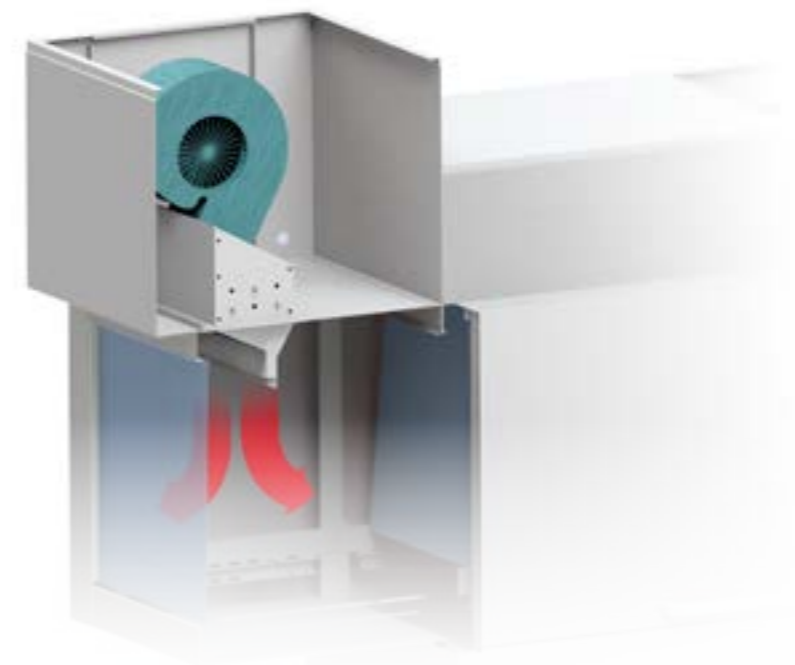

SC10
Steam condenser

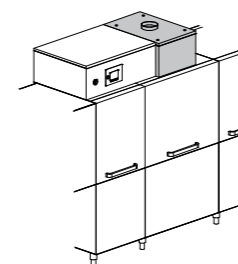

HR10
Compact heat recovery

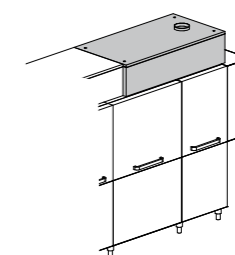

HR20
Heat recovery

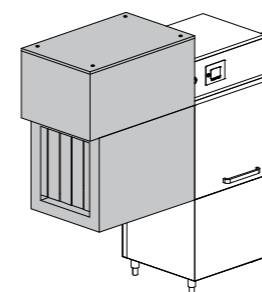

DR94 4,5 kW
DR99 9 kW
DR9V Steam Dryer

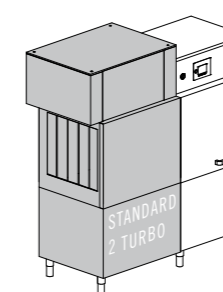

TB94 11,6 kW
TB99 16,1 kW
TB9V Steam 7,1 kW
Dryer on module

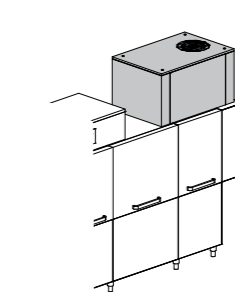

HRP30
Heat recovery with heat pump



DI SERIE

- Caratteristiche comuni precedentemente elencate
- Sistema di avanzamento SMART DRIVE con 5 velocità
- Ampio nastro largo 710 mm
- Nastro standard ceste
- Display TFT a colori da 5.7" e tastiera a membrana
- Tasti rapidi per i comandi da operatore con menu in lingua
- Monitoraggio continuo dei parametri di lavoro
- Quadro elettrico IPX5
- Storico allarmi ed eventi
- Scarico centralizzato 1-DRAIN ed automatico AD
- Nuovi bracci di lavaggio indipendenti ed orientabili
- Economizzatori di utilizzo zona
- Economizzatore detergente DDSS
- Boiler ACID PROOF in acciaio inox AISI 316 isolati per ridurre le dispersioni termiche
- Filtri di superficie in acciaio inox CLEAN+
- Nuove porte in doppia parete isolate controbilanciate e provviste di sistema di sicurezza anticaduta
- Nuovo doppio risciacquo rinforzato 2R+, prestazioni migliorate con consumi più contenuti
- CPF System: Controllo del flusso d'acqua

STANDARD

- Previously mentioned features
- SMART DRIVE 5-speed advancement system
- 710 mm wide conveyor
- Standard crates belt
- TFT 5.7" display and soft touch keyboard
- Frequently used keys shortcut and menu language setting
- Constant monitoring of key operations
- IPX5 electronic board
- Alarms and events report
- Centralized 1-DRAIN and automatic AD drain,
- New independent and adjustable wash arms
- Use economizers
- DDSS economizer
- ACID PROOF stainless steel boilers in AISI 316, fully insulated to reduce thermal loss
- S/S surface filters CLEAN+
- Double-skin, insulated and counterbalanced doors, equipped with anti-fall safety device
- Reinforced double rinse 2R+, improved efficiency with lower consumption
- CPF System: Controlled Pressure Flow

STANDARD

- Caractéristiques communes précédemment listées
- Système d'avancement SMART DRIVE à 5 vitesses
- Grand convoyeur de largeur de 710 mm
- Convoyeur caquettes standard
- Affichage couleur TFT de 5.7" et touches à membrane
- Raccourcis pour les commandes de l'opérateur avec menu langues
- Monitoring continu des paramètres de travail
- Cadre électrique IPX5
- Historique des alarmes et des événements
- Vidange centralisée 1-DRAIN et automatique AD
- Nouveaux bras de lavage indépendants et réglables
- Economiseurs d'utilisation de zone
- Economiseurs de détergent DDSS
- Cuves radiées ACID PROOF en acier inox AISI 316 légèrement inclinées pour favoriser l'évacuation de l'eau
- Filtres de superficie en acier inox CLEAN+
- Nouvelles portes en double paroi isolées contrebilancées et munies d'un système de sécurité anticadute
- Nouveau double rinçage renforcé 2R+, prestations améliorées avec des consommations modérées
- Système CPF : Contrôle du flux de l'eau

SERIENMÄßIG

- Bisher erwähnte Merkmale
- SMART DRIVE-Antriebssystem mit 5 Geschwindigkeiten
- 710mm Breites Förderband
- Mit Standard Telleband
- 5,7 " TFT-Farbdisplay und Soft-Touch-Tastatur
- Schnellzugriffstasten einstellbare Menüsprache
- Ständige Überwachung der wichtigsten Arbeitsparameter
- Steuerelektronik in IPX5
- Alarm- und Ereignisbericht
- Zentraler 1-DRAIN und automatischer AD Abfluss
- Neue individuelle und orientierbare Wascharme
- Zonen- Economizer
- DDSS Reiniger Economizer
- ACID PROOF-Becken aus AISI 316-Edelstahl, leicht geneigtem für die vollständige Entleerung
- S / S Oberflächenfilter CLEAN+
- Neue doppelwandige Türen, isoliert und ausbalanciert mit Einklemmschutz
- Verstärkte Doppelklarspülung 2R +, verbesserte Effizienz bei geringerem Verbrauch
- CPF-System: Wasserflusskontrolle

ESTÁNDAR

- Características comunes precedentemente listadas
- Sistema de avance de la cinta Smart Drive con 5 velocidades
- Cinta de gran capacidad con ancho de 710 mm
- Cinta cestas estandard
- Pantalla TFT en color de 5.7" y teclado de membrana
- Mandos para el operador con teclas rápidas con menú de idiomas
- Monitoreo continuado de los parámetros de trabajo
- Cuadro eléctrico IPX5
- Historial de alarmas y sucesos
- Descarga centralizada 1-DRAIN y automática AD
- Nuevos brazos de lavado independientes y ajustables
- Economizadores de zona
- Economizador detergente DDSS
- Cubas radiadas ACID PROOF en acero inox AISI 316 con pequeña inclinación para un mejor vaciado
- Filtros de superficie en acero Inox CLEAN +
- Nuevas puertas de doble pared aisladas, compensadas y con sistema de seguro anticaida
- Nuevo doble aclarado reforzado 2R+, mejores prestaciones con consumos reducidos
- CPF System: Control del flujo de la presión

СЕРИЙНЫЙ

- Общие вышеперечисленные характеристики
- Система подачи Smart DRIVE с 5 скоростями
- Широкая лента шириной 710 мм
- Плоские ленты
- Цветной TFT-дисплей 5.7 " и мембранная клавиатура
- Быстрые клавиши для команд оператора с меню на языке
- Непрерывный мониторинг рабочих параметров
- Электрический щит IPX5
- Список сигналов тревоги и событий
- Централизованный единый слив и автоматический слив (AD)
- Новые независимые и ориентированные ALL-IN-1 мыть руки
- Экономайзер использования зоны
- Экономайзер мощного средства DDSS
- Герметичные ванны из нержавеющей стали AISI 316 слегка наклонены, чтобы способствовать сливу
- Бойлер ACID PROOF из нержавеющей стали AISI 316 с изоляцией для уменьшения потерь тепла
- Поверхностные фильтры из нержавеющей стали CLEAN+
- Новые уравновешенные, изолированные двойные двери с системой защиты от падения
- Новое двойное усиленное ополаскивание 2R+, улучшенная производительность при более экономных расходах
- Система CPF: управление потоком воды

OPZIONI

- Disponibili nastro con rinvio o nastro con sottopasso
- Controllo dei consumi idrici, elettrici e delle ore di funzionamento
- Asciugatura su stadio o su mensola, asciugatura su mensola con doppia parete su richiesta
- Modalità di funzionamento dell'asciugatura: tutto spento, solo ventilatori, mezza potenza (4,5kW) con ventilatori e potenza massima (9kW) con ventilatori
- Condensa vapori
- 3 recuperatori termici disponibili
- Centralina dosatori detergente e/o brillantante peristaltici
- Supervisore HACCP
- Wifi
- Spedizione in 2 o più parti per facilitare la movimentazione
- Sanitizzazione macchina, disponibile anche con pompa aumento pressione dedicata
- Isolamento termico ed acustico
- Isolamento vasche
- Nastro rinforzato
- Break tank e pompa aumento pressione
- Alloggiamento taniche detergente e brillantante
- Pompe inox
- Extra potenza in boiler

OPTIONS

- Double belt or lower belt conveyor available
- Water, energy consumptions and working time control system
- Shelf or module dryer, double skin shelf dryer upon request
- Possible working modes for dryer unit: all off, only fan, half power 4,5kW + fan, total power 9kW + fan
- Steam condenser
- 3 models of heat recovery to be chosen
- Dispensers kit with peristaltic pump, for detergent as well as rinse-aid
- HACCP Supervisor
- Wifi
- Delivery in 2 or more parts, to ease installation operations
- Automatic self-cleaning of the machine available, with dedicated booster pump on request
- Thermal and acoustic insulation
- Tank insulation
- Heavy duty belt
- Break tank and booster pump
- Dedicated space for detergent and rinse-aid jugs
- S/S pumps
- Extra power in the boiler

OPTIONS

- Tapis à renvoi ou tapis rabaisé disponibles
- Contrôle des consommations hydriques, électriques et des heures de fonctionnement
- Séchage sur étagère ou sur module, séchage sur étagère en double paroi sur demande
- Modalités de fonctionnement du séchage: totalement éteint, ventilateurs seulement en fonctionnement, puissance réduite (4,5kW) avec ventilateurs et puissance maximale (9kW) avec ventilateurs
- Condenseur vapeurs
- 3 récupérateurs thermiques disponibles
- AS module de pré-lavage léger avec système EASY+ de filtre à tiroir
- Unité doseurs péristaltiques pour détergent et/ou liquide de rinçage
- Superviseur HACCP
- Wifi
- Livraison en 2 parties ou plus pour faciliter la manipulation
- Sanitisation de la machine, également disponible avec un surpresseur dédié
- Isolation thermique et acoustique
- Isolation des cuves
- Convoyeur renforcé
- Break tank et surpresseur
- Emplacement dédié pour les bidons de détergent et de liquide de rinçage
- Pompes en inox
- Puissance supplémentaire dans le surchauffeur

OPTIONEN

- Wasser-, Energieverbrauch und Arbeitszeitkontrollsystem
- Aufgesetzter- oder Modultrockner, Aufsatzrockner mit Doppelwand auf Anfrage
- Trockner-Betriebsarten: aus, nur Lüfter, halbe Leistung (4,5 kW), maximale Leistung (9 kW)
- Kondensation von Wrasen
- 3 verschiedene Wärmerückgewinnungseinheiten verfügbar
- Kit-Dosierpumpe mit Schlauchpumpen für Reinigungsmittel sowie Klarspüler
- HACCP-Überwachung
- WLAN
- Lieferung in 2 oder mehr Teilen, um die Einbringung zu erleichtern
- Automatische Selbstreinigung (Druckerhöhungspumpe auf Anfrage)
- Wärme- und Schalldämmung
- Waschtank Isolierung
- Transportband mit zentralem Träger
- Breaktank mit Druckerhöhungspumpe
- Spezielles Fach für Spülmittel- und Klarspülerbehälter
- s/s Pumpen
- Zusätzliche Leistung des Boilers

OPCIONES

- Cinta doble o cinta con paso inferior disponibles
- Control de los consumos de agua, electricidad y horas de uso
- Secado sobre modulo o sobre mesa, secado sobre mesa de doble pared bajo petición
- Posibles modalidades de funcionamiento del secado: todo apagado, solo ventiladores, media potencia (4,5 Kw) con ventiladores y máxima potencia (9 Kw) con ventiladores
- Condensador de vahos
- 3 recuperadores térmicos disponibles
- Centralita dosificadores detergente y/o abrillantador peristálticos
- Supervisor HACCP
- WIFI
- Envío en dos o más partes para facilitar su desplazamiento
- Esterilización de la máquina, disponible también con bomba de aumento de presión
- Aislamiento térmico y acustico
- Aislamiento de las cubas
- Cinta reforzada
- Break Tank y bomba de aumento de presión
- Alojamiento garrafas detergente y abrillantador
- Bombas inox
- Extra potencia en el calderin

ОПЦИИ

- Имеются в наличии 5 видов лент и возможная полоса для столовых приборов
- Контроль за потреблением воды, электроэнергии и рабочего времени
- Сушка в модульном блоке или на консоли, сушка на консоли с двойной стенкой по запросу
- Режим работы сушки: все выключено, только вентиляторы, половина мощности (4,5 кВт) с вентиляторами и максимальная мощность (9 кВт) с вентиляторами
- Конденсация паров
- 3 тепловых рекуператора
- Блок дозаторов моющего и/или перистальтического ополаскивания
- Инспектор HACCP
- Wi-Fi
- Доставка из 2 или более частей для облегчения передвижения
- Санитарная обработка машины, также доступна с увеличенным насосом давления
- Теплоизоляция и звукоизоляция
- Изоляция ванн
- Усиленная лента
- Break tank и насос повышения давления
- Место для канистры моющего средства и ополаскивателя
- Насосы из нержавеющей стали
- Дополнительная мощность в бойлере



RECUPERATORE TERMICO

Il recuperatore termico consente l'alimentazione della macchina ad acqua fredda* garantendo contemporaneamente un notevole risparmio di energia. Il vapore prodotto all'interno della macchina (che altrimenti andrebbe disperso nell'ambiente di lavoro), viene aspirato in modo mirato e poi fatto passare attraverso uno scambiatore di calore (aria - acqua). Questo passaggio permette il trasferimento dell'energia dispersa del vapore, all'acqua di alimentazione, portando la temperatura della stessa a circa 45°C, con conseguente riduzione di consumo di energia. *temperatura acqua in entrata compresa fra 8°C e 15°C

RECUPERADOR DE CALOR

El recuperador de calor permite que alimentar la máquina con agua fría * asegurando al mismo tiempo un notable ahorro de energía. El vapor producido en el interior de la cuba por la operación de la máquina (que de lo contrario iría disperso en el ambiente de trabajo), se recupera y se conduce a través del recuperador de calor (aire - agua). Este paso permite la transferencia de la energía, dispersada por el vapor, al agua de alimentación, trayendo la temperatura a 45 ° C, con la consiguiente reducción de consumo energético.

* Temperatura del agua de entrada entre 8 ° C y 15 ° C

HEAT RECOVERY

The heat recovery allows to supply the machine with cold water* and to significantly save energy at the same time. The steam produced by the machine operation (otherwise lost in the room) is recovered and led through the heat exchanger (air - water). The energy of the steam is used to preheat up to 45°C the inlet water with a consequent reduction of energy consumption. * inlet water temperature between 8°C and 15°C

WÄRMERÜCKGEWINNUNG

Die Wärmerückgewinnungseinheit ermöglicht die Versorgung der Maschine mit kaltem Wasser* und garantiert gleichzeitig eine erhebliche Energieeinsparung. Der durch den Maschinenbetrieb erzeugte Dampf (der sonst in der Arbeitsumgebung verloren gehen würde) wird zurückgewonnen und durch einen Wärmetauscher (Luft - Wasser) geleitet. Dieser Schritt ermöglicht die Übertragung der dispergierten Energie des Dampfes zum Speisewasser, die Temperatur wird auf 45 ° C erhöht und somit ist das Energieverbrauch reduziert. * Eingangswassertemperatur zwischen 8 ° C und 15 ° C

RECUPERATEUR THERMIQUE

Le récupérateur thermique permet l'alimentation de la machine en eau froide* garantissant simultanément une considérable économie d'énergie. La vapeur produite à l'intérieur de la machine (qui serait autrement rejetée dans la pièce) est aspirée et passe à travers un échangeur de chaleur (air - eau). Ce passage permet le transfert de l'énergie produite par la vapeur, à l'eau d'alimentation, portant ainsi la température de cette dernière à environ 45°C, avec une réduction immédiate de la consommation d'énergie. * température de l'eau d'alimentation comprise entre 8°C et 15°C

СИСТЕМА ТЕПЛОРЕКУПЕРАЦИИ

Теплорекуператор позволяет подключать машину к холодной воде* и в тоже время существенно экономить электроэнергию. Пар, производимый машиной во время работы, используется для рекуперации тепла (в противном случае он распределяется по помещению, где находится машина) и проходит через теплообменник (воздух - вода). Энергия пара используется для подогрева воды, входящей в машину, до температуры 45°C, что обеспечивает последовательное снижение потребления электроэнергии. *температура воды на входе в машину менее 25°C.

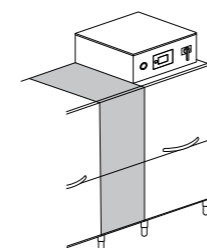

NZ3 + 300 mm
Neutral zone

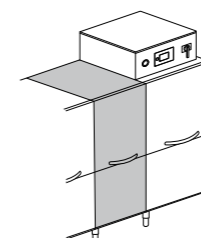

NZ6 + 600 mm
Neutral zone with door

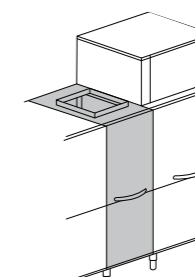

NZH6 + 600 mm
Neutral zone with door for the dryer

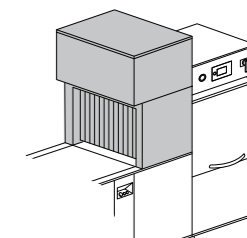

DRF69 9 kW
Shelf dryer

DRF6V Steam
Steam heated shelf dryer

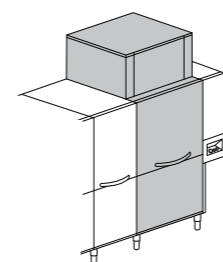

DRF99 M + 900 mm 9 kW
Stage dryer

DRF9VM + 900 mm Steam
Steam heated stage dryer

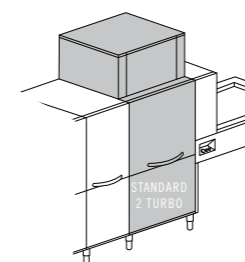

DRF99MB + 900 mm 16,1 kW
Stage dryer

DRF9VMB + 900 mm Steam 7,1 kW
Steam heated stage dryer

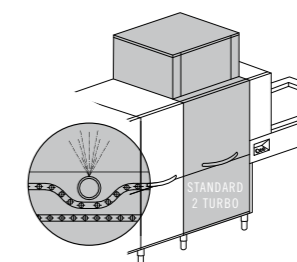

DRF99MB1 + 900 mm 16,1 kW
Stage dryer with blowers and lower belt

DRF9VMB1 + 900 mm Steam 7,1 kW
Steam heated stage dryer with blowers and lower belt

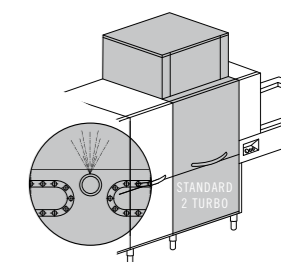

DRF99MB2 + 900 mm 16,1 kW
Stage dryer with blowers and double belt

DRF9VMB2 + 900 mm Steam 7,1 kW
Steam heated stage dryer with blowers and double belt

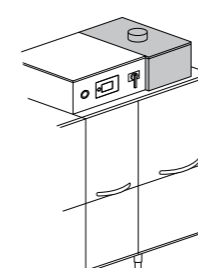

HRF10
Compact heat recovery

SCF10
Steam condenser

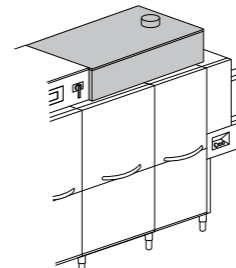

HRF20
Heat recovery

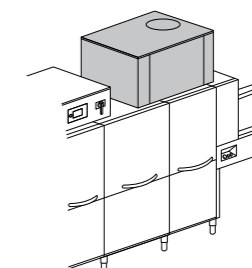

HRPF30
Heat recovery with heat pump



TECHNICAL SPECIFICATIONS		PLV 2310 ELECTRIC / STEAM	PLV 2310 SPECIAL ELECTRIC	PLV 2810 ELECTRIC	PLV 3010 ELECTRIC / STEAM	PLV 3010 SPECIAL ELECTRIC	PLV 4010 ELECTRIC / STEAM	PLV 4010 SPECIAL ELECTRIC
VELOCITÀ NASTRO - ADVANCEMENT SPEED - VITESSE AVANCEMENT GESCHWINDIGKEIT DER KORBDURCHLAUFMASCHINE - VELOCIDAD DE AVANCE - СКОРОСТЬ ЛЕНТЫ	M / MIN	1,5 - 2	1,5 - 2	1,5 - 2	2 - 2,6	2 - 2,6	2,6 - 4	2,6 - 4
ALIMENTAZIONE ELETTRICA - POWER SUPPLY - ALIMENTATION ÉLECTRIQUE ANSCHLUSSPANNUNG - ALIMENTACIÓN ELÉCTRICA - ЭЛЕКТРИЧЕСКОЕ ПИТАНИЕ	KW	400V 3N ~ 50HZ	400V 3N ~ 50HZ	400V 3N ~ 50HZ	400V 3N ~ 50HZ	400V 3N ~ 50HZ	400V 3N ~ 50HZ	400V 3N ~ 50HZ
PASSAGGIO UTILE - USEFUL PASSAGE - PASSAGE UTILE EINSCHUBHÖHE - ALTURA ÚTIL - ВЫСОТА ПРОХОДА	MM	510 X 500 H	510 X 500 H	510 X 800 H	510 X 500 H	510 X 500 H	510 X 500 H	510 X 500 H
PRELAVAGGIO - PREWASH - PRÉLAVAGE - VORSPÜLUNG - PRELAVADO - ПРЕДМОЙКА								
POMPA DI LAVAGGIO - WASH PUMP - POMPE DE LAVAGE SPÜLPUMPE - BOMBA DE LAVADO - МОЕЧНЫЙ НАСОС	KW	-	-	-	1,25	1,25	2,18	2,18
PORTATA POMPA - PUMP CAPACITY - DÉBIT POMPE PUMPE-WASSERMENGE - CAPACIDAD BOMBA - ПРОИЗВОДИТЕЛЬНОСТЬ НАСОСА	L / MIN	-	-	-	500	500	500	500
CAPACITÀ VASCA - TANK CAPACITY - CAPACITÉ CUVE TANK-FASSUNGSVERMÖGEN - CAPACIDAD CUBA - ВМЕСТИМОСТЬ БАКА	L	-	-	-	95	95	95	95
LAVAGGIO RINFORZATO - REINFORCED WASHING - LAVAGE RENFORCÉ VERSTÄRKTE SPÜLEN - LAVADO REFORZADO - УСИЛЕННАЯ МОЙКА								
POMPA DI LAVAGGIO - WASH PUMP - POMPE DE LAVAGE SPÜLPUMPE - BOMBA DE LAVADO - МОЕЧНЫЙ НАСОС	KW	2,18	2,18	2,18	2,18	2,18	2,18	2,18
PORTATA POMPA - PUMP CAPACITY - DÉBIT POMPE PUMPE-WASSERMENGE - CAPACIDAD BOMBA - ПРОИЗВОДИТЕЛЬНОСТЬ НАСОСА	L / MIN	650	650	700	650	650	650	650
CAPACITÀ VASCA - TANK CAPACITY - CAPACITÉ CUVE TANK-FASSUNGSVERMÖGEN - CAPACIDAD CUBA - ВМЕСТИМОСТЬ БАКА	L	110	110	110	110	110	110	110
RISCALDAMENTO - HEATING - CHAUFFAGE HEIZUNG - CALENTAMIENTO - НАГРЕВАНИЕ	KW - KG / H	12 / 19	12	12	12 / 25	12 / 25	12 / 25	12 / 25
RISCIACQUO - RINSE - RINÇAGE - NACHSPÜLEN - ACLARADO - ОПОЛАСКИВАНИЕ								
CONSUMO ACQUA (1)(2) - WATER CONSUMPTION (1)(2) - CONSOMMATION D'EAU (1)(2) WASSERVEBRAUCH (1)(2) - CONSUMO DE AGUA (1)(2) - ПОТРЕБЛЕНИЕ ВОДЫ ЗА ЦИКЛ (1)(2)	L / H	280	280	320	345	345	400	400
PRESSIONE IDRICA - WATER PRESSURE - PRESSION HYDRIQUE WASSERDRUCK - PRESIÓN AGUA - ДАВЛЕНИЕ ВОДЫ	KPA	150 ÷ 600	150 ÷ 600	150 ÷ 600	150 ÷ 600	150 ÷ 600	150 ÷ 600	150 ÷ 600
POTENZA TOTALE (2)(3) - POWER SUPPLY (2)(3) - PUISSANCE TOTALE(2)(3) GESAMT-ELEKTRO ANSCHLUSS (2)(3) - POTENCIA TOTAL (2)(3) - УСТАНОВЛЕННАЯ МОЩНОСТЬ(2)(3)	KW	29,4 / 2,4	29,4	32,4	36,65 / 3,65	36,65 / 3,65	40,58 / 4,58	40,58 / 4,58
TOTALE VAPORE 50/70 KPA - TOTAL STEAM 50/70 KPA - VAPEUR TOTALE 50/70 KPA GESAMT-DAMPF 50/70 KPA - TOTAL VAPOR 50/70 KPA - ВСЕГО ПАРА 50/70 KPA	KG / H	- / 45	-	-	- / 54	-	- / 59	-
DIMENSIONI - DIMENSIONS - DIMENSIONS GRÖSSE - DIMENSIONES - РАЗМЕРЫ	MM	2600 X 805 X 1830 / 2120 H X KG 270	2710 X 805 X 2090 / 2120 H X KG 280	2800 X 805 X 2130 / 2420 H X KG 310	4100 X 805 X 2090 / 2120 H X KG 455	4100 X 805 X 1830 / 2120 H X KG 455	4100 X 805 X 1830 / 2120 H X KG 455	4100 X 805 X 2090 / 2120 H X KG 455

(1) 100 kPa - max 8 °F

(2) Acqua alimentazione 55°C - Feeding water 55°C - Eau d'alimentation 55°C - Fleisswasser 55°C - Agua de alimentación 55°C - Поддача воды 55°C

(3) Con alimentazione acqua fredda si consiglia: da 10°C a 25°C il recuperatore termico, da 25°C a 50°C l'extra potenza - In case of cold water supply, we recommend: from 10°C to 25°C with heat recovery system. From 25°C to 50°C the extra power in boiler - En cas d'alimentation en eau froide, nous conseillons: entre 10°C et 25°C le récupérateur thermique, entre 25°C et 50°C la puissance supplémentaire dans le sur-chauffeur - Mit folgenden Wasseranschluss-Temperaturen, es wird empfohlen: Von 10° bis 25° eine Wärmerückgewinnung, von 25° bis 50° einen zusätzlichen Boiler - En caso de alimentación en agua fría se aconseja: entre 10°C y 25°C un recuperador de calor, entre 25° C y 50° C una potencia adicional en el calderín - В случае подключения к холодной воде, мы рекомендуем следующее: при температуре от 10°C до 25°C - использовать теплообменник. При температуре воды от 25°C до 50°C рекомендуем использовать дополнительные ТЭНы в бойлере.

Dati tecnici non impegnativi - Continual improvements may supersede specifications - Les caractéristiques techniques peuvent être modifiées sans préavis - Technische Änderungen vorbehalten - Las características técnicas pueden ser cambiadas sin preaviso - Технические данные могут быть изменены

TECHNICAL SPECIFICATIONS

		PLL 5010 ELECTRIC / STEAM	PLL 7510 ELECTRIC / STEAM	PLL 10010 ELECTRIC / STEAM	PLL 12510 ELECTRIC / STEAM	PLL HD 8510 ELECTRIC / STEAM	PLL HD 11010 ELECTRIC / STEAM
VELOCITÀ NASTRO - ADVANCEMENT SPEED - VITESSE AVANCEMENT - GESCHWINDIGKEIT DER KORBDURCHLAUFMACHINE - VELOCIDAD DE AVANCE - СКОРОСТЬ ЛЕНТЫ/ЛЕНТЫ	MT / MIN	2,20 - 3,45	3,25 - 5,10	4,45 - 6,95	5,27 - 8,23	1,4 - 2,15	1,95 - 3
ALIMENTAZIONE ELETTRICA - POWER SUPPLY - ALIMENTATION ÉLECTRIQUE - ANSCHLUSSPANNUNG - ALIMENTACIÓN ELÉCTRICA - ЭЛЕКТРИЧЕСКОЕ ПИТАНИЕ	KW	400V 3N ~ 50HZ	400V 3N ~ 50HZ	400V 3N ~ 50HZ	400V 3N ~ 50HZ	400V 3N ~ 50HZ	400V 3N ~ 50HZ
PASSAGGIO UTILE - USEFUL PASSAGE - PASSAGE UTILE - EINSCHUBHÖHE - ALTURA ÚTIL - ВЫСОТА ПРОХОДА	MM	710 X 450 H	710 X 450 H	710 X 450 H	710 X 450 H	710 X 450 H	710 X 450 H
PRELAVAGGIO - PREWASH - PRÉLAVAGE - VORSPÜLUNG - PRELAVADO - ПРЕДМОЙКА							
POMPA DI LAVAGGIO - WASH PUMP - POMPE DE LAVAGE - SPÜLPUMPE - BOMBA DE LAVADO - МОЕЧНЫЙ НАСОС	KW	/	2,18	2,18	2,18	3	3
PORTATA POMPA - PUMP CAPACITY - DÉBIT POMPE - PUMPE-WASSERMENGE - CAPACIDAD BOMBA - ПРОИЗВОДИТЕЛЬНОСТЬ НАСОСА	LT / MIN	/	650	650	650	1000	1000
CAPACITÀ VASCA - TANK CAPACITY - CAPACITÉ CUVE - TANK-FASSUNGSVERMÖGEN - CAPACIDAD CUBA - ВМЕСТИМОСТЬ БАКА	LT	/	110	110	110	110	110
1°LAVAGGIO - 1° WASH - 1°LAVAGE - 1°SPÜLEN - 1° LAVADO - 1°МОЙКА							
POMPA DI LAVAGGIO - WASH PUMP - POMPE DE LAVAGE - SPÜLPUMPE - BOMBA DE LAVADO - МОЕЧНЫЙ НАСОС	KW	2,18	2,18	2,18	2,18	3,25	3,25
PORTATA POMPA - PUMP CAPACITY - DÉBIT POMPE - PUMPE-WASSERMENGE - CAPACIDAD BOMBA - ПРОИЗВОДИТЕЛЬНОСТЬ НАСОСА	LT / MIN	650	650	650	650	1000	1000
CAPACITÀ VASCA - TANK CAPACITY - CAPACITÉ CUVE - TANK-FASSUNGSVERMÖGEN - CAPACIDAD CUBA - ВМЕСТИМОСТЬ БАКА	LT	110	110	110	110	110	110
RESISTENZA VASCA - TANK HEATING ELEMENT - RÉSISTANCE CUVE - TANKHEIZUNG - RESISTENCIA CUBA - НАГРЕВАНИЕ	KW - KG / H	14-0 0-23	14-0 0-23	12-0 0-20	12-0 0-20	14-0 0-23	12-0 0-20
2°LAVAGGIO - 2° WASH - 2°LAVAGE - 2°SPÜLEN - 2° LAVADO - 2°МОЙКА							
POMPA DI LAVAGGIO - WASH PUMP - POMPE DE LAVAGE - SPÜLPUMPE - BOMBA DE LAVADO - МОЕЧНЫЙ НАСОС	KW	/	/	2,18	2,18	/	3,25
PORTATA POMPA - PUMP CAPACITY - DÉBIT POMPE - PUMPE-WASSERMENGE - CAPACIDAD BOMBA - ПРОИЗВОДИТЕЛЬНОСТЬ НАСОСА	L / MIN	/	/	650	650	/	1000
CAPACITÀ VASCA - TANK CAPACITY - CAPACITÉ CUVE - TANK-FASSUNGSVERMÖGEN - CAPACIDAD CUBA - ВМЕСТИМОСТЬ БАКА	L	/	/	110	110	/	110
RESISTENZA VASCA - TANK HEATING ELEMENT - RÉSISTANCE CUVE - TANKHEIZUNG - RESISTENCIA CUBA - НАГРЕВАНИЕ	KW - KG / H	/	/	14-0 0-23	12-0 0-20	/	14-0 0-23
3°LAVAGGIO - 3° WASH - 3°LAVAGE - 3°SPÜLEN - 3° LAVADO - 3°МОЙКА							
POMPA DI LAVAGGIO - WASH PUMP - POMPE DE LAVAGE - SPÜLPUMPE - BOMBA DE LAVADO - МОЕЧНЫЙ НАСОС	KW	/	/	/	2,18	/	/
PORTATA POMPA - PUMP CAPACITY - DÉBIT POMPE - PUMPE-WASSERMENGE - CAPACIDAD BOMBA - ПРОИЗВОДИТЕЛЬНОСТЬ НАСОСА	L / MIN	/	/	/	650	/	/
CAPACITÀ VASCA - TANK CAPACITY - CAPACITÉ CUVE - TANK-FASSUNGSVERMÖGEN - CAPACIDAD CUBA - ВМЕСТИМОСТЬ БАКА	L	/	/	/	110	/	/
RESISTENZA VASCA - TANK HEATING ELEMENT - RÉSISTANCE CUVE - TANKHEIZUNG - RESISTENCIA CUBA - НАГРЕВАНИЕ	KW - KG / H	/	/	/	14-0 0-23	/	/
DOPPIO RISCIAQUO - DOUBLE RINSE - DOUBLE RINÇAGE - DOPPELT NACHSPÜLEN - DOBLE ACLARADO - ДВОЙНОЕ ОПОЛАСКИВАНИЕ							
CONSUMO ACQUA (1)(2) - WATER COMSUMPTION (1)(2) - CONSOMMATION D'EAU (1)(2) - WASSERVEBRAUCH (1)(2) - CONSUMO DE AGUA (1)(2) - ПОТРЕБЛЕНИЕ ВОДЫ ЗА ЦИКЛ (1)(2)	HR	315	370	500	600	340	450
RESISTENZA BOILER - BOILER HEATING ELEMENT - RÉSISTANCE SURCHAUFFEUR - BOILERHEIZUNG - RESISTENCIA CALENTADOR - НАГРЕВАНИЕ	KW KG/H	15-0 0-25	18-0 0-29	24-0 0-39	27-0 0-44	16,5-0 0-27	20-0 0-33
CAPACITÀ BOILER - BOILER CAPACITY - CAPACITÉ SURCHAUFFEUR - BOILER FASSUNGSVERMÖGEN - CAPACIDAD CALENTADOR - ВМЕСТИМОСТЬ БОЙЛЕРА	LT	10X2 - 7,5	10X2 - 7,5	10X2 - 7,5	10X3 - 7,5X2	10X2 - 7,5	10X3 - 7,5
CAPACITÀ VASCA - TANK CAPACITY - CAPACITÉ CUVE - TANK-FASSUNGSVERMÖGEN - CAPACIDAD CUBA - ПРОИЗВОДИТЕЛЬНОСТЬ НАСОСА	LT	12	12	12	12	12	12
POMPA - PUMP - POMPE - PUMPE - BOMBA - НАСОС	KW	0,2	0,2	0,2	0,2	0,2	0,2
PORTATA POMPA - PUMP CAPACITY - DÉBIT POMPE - PUMPE-WASSERMENGE - CAPACIDAD BOMBA - ПРОИЗВОДИТЕЛЬНОСТЬ НАСОСА	LT / MIN	120	120	120	120	120	120
MOTORE TRAINO - DRIVING MOTOR - MOTEUR TRACTION - ANTRIEBSMOTOR - MOTOR DE TRACCIÓN - ДВИГАТЕЛЬ КОНВЕЙЕРА	KW	0,22	0,22	0,22	0,22	0,22	0,22
POTENZA TOTALE (2)(3) - POWER SUPPLY (2)(3) - PUISSANCE TOTALE (2)(3) - GESAMT-ELEKTRO ANSCHLUSS (2)(3) - POTENCIA TOTAL (2)(3) - УСТАНОВЛЕННАЯ МОЩНОСТЬ (2)(3)	KW	32 - 2,6	37 - 4,8	57 - 7	74,2 - 9,2	37,2 - 7	56 - 10
TOTALE VAPORE 50/70 KPA - TOTAL STEAM 50/70 KPA - VAPEUR TOTALE 50/70 KPA - GESAMT-DAMPF 50/70 KPA - TOTAL VAPOR 50/70 KPA - ВСЕГО ПАРА 50/70 KPA	KG/H	0 - 48	0 - 52	0 - 82	0 - 107	0 - 50	0 - 76
DIMENSIONI - DIMENSIONS - DIMENSIONS - GRÖSSE - DIMENSIONES - РАЗМЕРЫ	MM / KG	4900X985X1860/2200 H KG 625	5800X985X1860/2200 H KG 775	6700X985X1860/2200 H KG 925	7600X985X1860/2200 H KG 1075	6200X985X1860/2200 H KG 790	7500X985X1860/2200 H KG 1050

Dati tecnici non impegnativi - Continual improvements may supersede specifications - Les caractéristiques techniques peuvent être modifiées sans préavis - Technische Änderungen vorbehalten - Las características técnicas pueden ser cambiadas sin preaviso - Технические данные могут быть изменены

- (1) 100 kPa - max 8 °F
(2) Acqua alimentazione 55°C - Feeding water 55°C - Eau d'alimentation 55°C - Fleiswasser 55°C - Agua de alimentación 55°C - Подана вода 55°C
(3) Con alimentazione acqua fredda si consiglia: da 10°C a 25°C il recuperatore termico, da 25°C a 50°C l'extra potenza - In case of cold water supply, we recommend: from 10°C to 25°C with heat recovery system. From 25°C to 50°C the extra power in boiler - En cas d'alimentation en eau froide, nous conseillons: entre 10°C et 25°C le récupérateur thermique, entre 25°C et 50°C la puissance supplémentaire dans le surchauffeur - Mit folgenden Wasseranschluss-Temperaturen, es wird empfohlen: Von 10° bis 25° eine Wärmerückgewinnung, von 25° bis 50° einen zusätzlichen Boiler - En caso de alimentación en agua fría se aconseja: entre 10°C y 25°C un recuperador de calor, entre 25° C y 50° C una potencia adicional en el calderín - В случае подключения к холодной воде, мы рекомендуем следующее: при температуре от 10°C до 25°C - использовать теплорекуператор. При температуре воды от 25°C до 50°C рекомендуем использовать дополнительные ТЭНы в бойлере.

NOTE



A series of horizontal lines for writing, spanning the width of the page.



 www.platinum-ali.com

 platinum@aligroup.it

 +39 0423 7344

 +39 0423 720442

Edition: 04 / 2019